

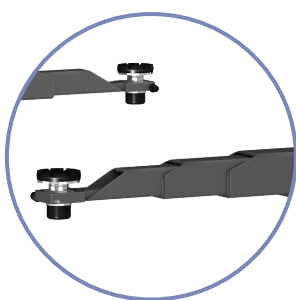

SMART LIFT 2.55 SL

5500 KG

Flexible: Sin base entre columnas, altura ajustable del puente superior, los cables eléctricos se pueden pasar por debajo del suelo a través de un conducto vacío que puedo realizar el propio cliente, ideal talleres con techos bajos.



Brazos universales de 4 etapas (UNI)

Brazos con doble articulación (DG)

El mejor punto de recogida del mercado y brazo de largo alcance para una **flexibilidad** total

CE-Stop preinstalado en todas las versiones, no se necesita molestos protectores de pie

EL ELEVADOR NUSSBAUM ORIGINAL

- Altura flexible: ideal para talleres con techos bajos
- Brazos con doble articulación para una amplia gama de vehículos (Versión DG)
- Ocupa poco espacio

El original entre los elevadores (mecánicos) de 2 columnas

AHORRA ESPACIO, FLEXIBLE, PERFECTO PARA TECHOS DE POCA ALTURA

Opciones:

- Set de energía
- Mando de control en columna opuesta (sólo si el valor es posible)
- Horquillas de ruedas, Mini-Max y juegos de adaptadores

UNI - Brazos Universales

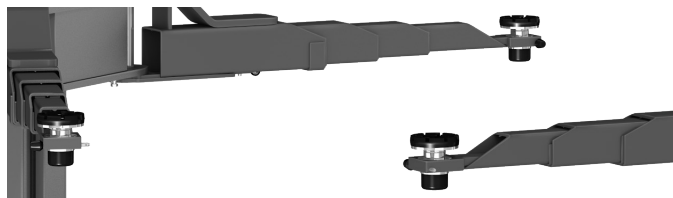

DG - Brazos con doble articulación

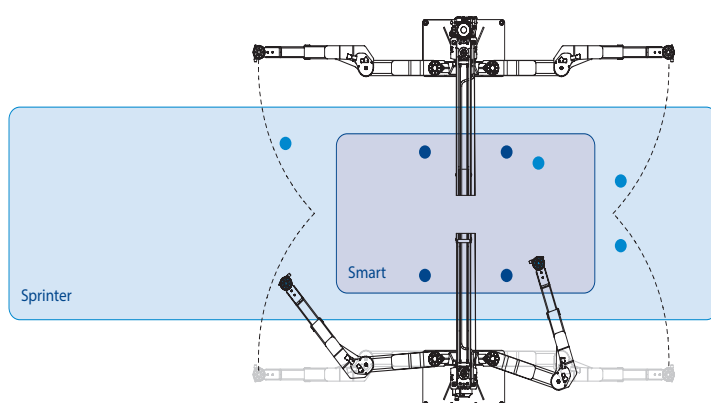
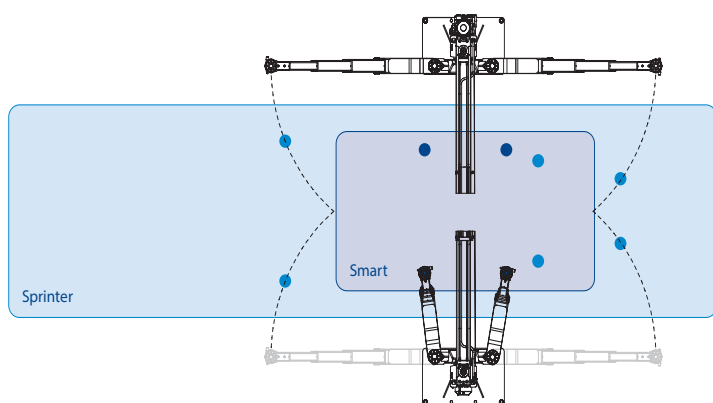
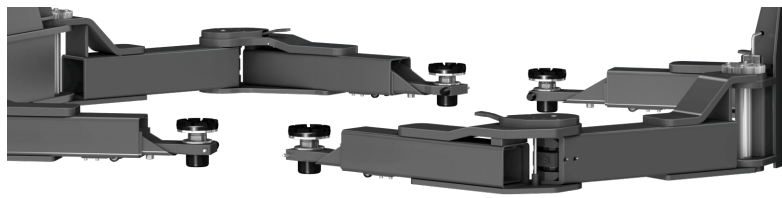

SMART LIFT 2.55 SL	UNI	DG
Capacidad elevación (kg)	5500	5500
Tiempo ascenso aprox. (seg)	48 / 40	48 / 40
Altura de elevación (mm)	2015	2014
Punto de recogida más bajo (mm)	133-198	121-196
Extracción de los brazos (mm)	695-1700	max. 1833
Altura Total (mm)	4778	4778
Mín. Anchura de paso (mm)	2520	2520
Distancia entre columnas (mm)	2850	2850
Ancho total recomendado (mm)	3570	3570
Ancho total (mm)	3570	4370
Alimentación (V/Hz/A)	400 / 50 / 16	400 / 50 / 16
Motor (kW)	2x1,5	2x1,5



Adaptador de horquilla



Adaptador altura redondo



Adaptador altura MERCEDES Sprinter



Adaptador altura en forma de U



Adaptador Mini-Max

Más
accesorios
disponibles